



www.icebenelux.nl



Gebruiksaanwijzing

Ride-on schrobzuigmachine



RS26
RS32

The Peoples
COMPANY

8300003
REV.02 (10-2016)

INTERNATIONAL CLEANING EQUIPMENT

Gebruiksaanwijzing

 Lees deze gebruiksaanwijzing goed door!

BELANGRIJK: Stuur uw gegevens op voor volledige garantie.

Vul aub in.

Model Nr.

Serial Nr. _____

Machine Opties _____

Account Manager. _____

Acc. Man. mobiel. _____

Debiteuren nummer _____

In gebruikname datum _____

Hoe onderdelen bestellen!

Gebruik alleen originele ICE onderdelen die door ICE Benelux of door een van haar aangestelde dealers.

Voor informatie en orders:

info@icebenelux.com

+31(0)297-303010



Bescherm het milieu.

Al het verpakkingsmateriaal maar ook batterijen die zijn levensduur hebben bereikt dienen op een zo milieu verantwoordelijke manier worden verwerkt. Dit gebeurt volgens de lokale wetgeving.



Denk altijd aan recyclen van de materialen.

International Cleaning Equipment ICE

Benelux B.V. Bennebroekerweg 269

1435 CJ Rijsenhout (The Netherlands)

Telefoon: +31(0)297-303010

info@icebenelux.nl

www.icebenelux.nl

Specificaties en onderdelen kunnen veranderen zonder aangemeld te worden

Inhoudsopgave

Veiligheidsvoorschriften.....	4
Uitleg van de machine.....	5-6
Machine in gebruik stellen.....	7
Machine gebruik.....	8
Tijdens gebruik van de machine.....	9
Vuilwatertank ledigen.....	10
Batterij laden.....	10
Preventief onderhoud.....	11
Fout codes en oplossingen.....	12
Technische specificaties.....	13
Onderdelen lijst.....	14-39
Technische diagram.....	40

VEILIGHEIDSVOORSCHRIFTEN

Deze machine is bedoeld voor commercieel gebruik. Hij is exclusief ontworpen om harde vloeren te schrobben/reinigen in een overdekte omgeving en is niet gebouwd voor een ander gebruik dan omschreven. Alleen gebruiken met aanbevolen onderdelen en accessoires.

Alle gebruikers dienen de veiligheidsmaatregelen voor gebruik te lezen, te begrijpen en na te leven:

1. Gebruik de machine niet:

- Indien u niet getraind in het gebruik en geautoriseerd bent
- Indien u niet de handleiding hebt gelezen en begrepen
- In brandbare of explosieve gebieden
- Indien de machine niet in goede staat is in buitenruimtes en stilstaand water

2. Voordat u de machine bedient:

- Zorg ervoor dat alle veiligheidsvoorzieningen op hun plaats zitten en functioneren
- Controleer de rem en stuur voor optimale gebruik ervan.

3. Tijdens gebruik van de machine

- Matig de snelheid op hellingen en gladde oppervlakken
- Volg alle veiligheidsrichtlijnen op
- Rapporteer en herstel eventuele schade aan de machine voordat deze in gebruik wordt genomen
- Laat kinderen nooit spelen op of rond de machine
- Gebruik de machine niet op hellingen die hoger zijn dan 7%

4. Bij niet in gebruik en voor onderhoud:

- Stop op een vlakke ondergrond
- Schakel de machine uit

5. Tijdens onderhoud aan de machine:

- Volg alle veiligheidsrichtlijnen op.
- Gebruik alleen door de fabrikant geleverde of goedgekeurde onderdelen
- Zet de machine op parkeerstand
- Haal de stroom van de batterijen eraf wanneer men aan de machine sleuteld
- Draag handschoenen wanneer u batterijen vervangt of controleert.

- Vermijd ieder contact met loodhoudende batterijen
- Vermijd beweegbare onderdelen. Draag geen loshangende kleding wanneer er aan de machine wordt gesleuteld.



WAARSCHUWING: Sommige typen batterijen hebben gasvorming. Gasvorming kan explosie en vuur veroorzaken. Houd vonken en vuur weg van de batterijen.

LET OP: Houd de batterij compartiment OPEN tijdens het laden!



WAARSCHUWING: Vlamhoudende reinigingsmiddelen kunnen een explosie of vuur veroorzaken. Gebruik geen vlam veroorzakende reinigingsmiddelen in de tank.



WAARSCHUWING: Vlamhoudende materialen of reactieve metalen kunnen een explosie of vuur veroorzaken. Zuig deze niet op met de machine.

MACHINE COMPONENTEN

1. Schoonwatertank
2. Vulopening schoonwater
3. Zuigmond
4. Wielen, 10 inch
5. Schrobdek
6. Zijrubbers
7. Kijkglas batterijlader
8. Rem/parkeerrem
9. Gaspedaal
10. Voorwiel aandrijving

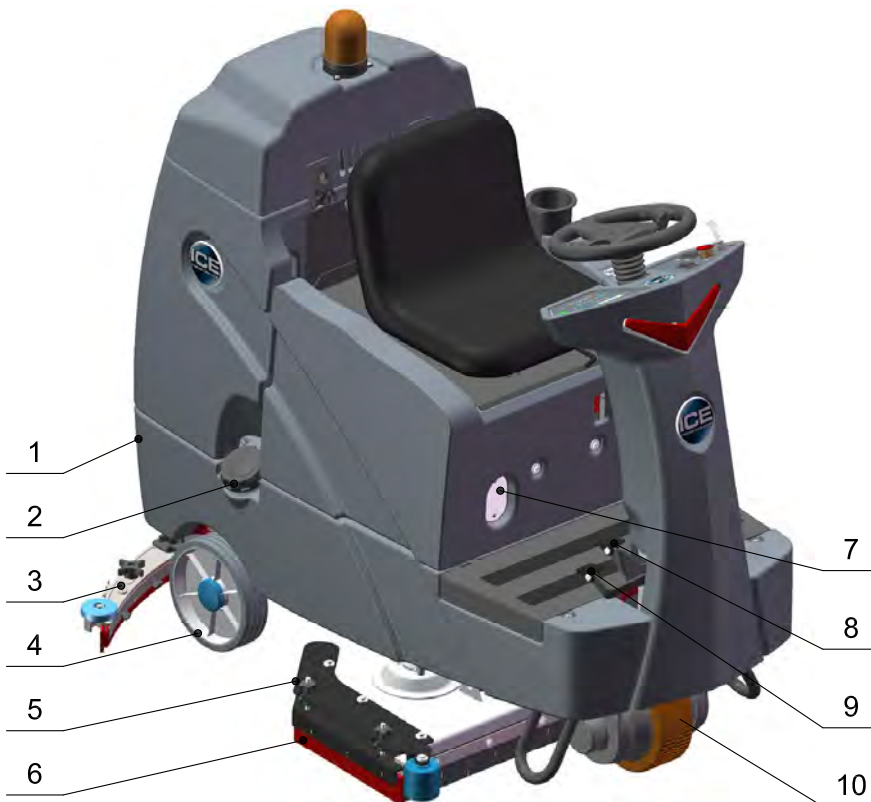

11. Bestuurderstoel
12. Stuur
13. LED werklicht
14. Verstelbare stoel
15. Aansluiting externe lader
16. Reinigingsmiddel niveau indicator
17. Waarschuwingslicht
18. Vuilwatertank deksel
19. Vuilwatertank
20. Bekerhouder
21. Deksel reinigingsmiddel vulsysteem
22. Reinigingsmiddeltank
23. Batterij ruimte

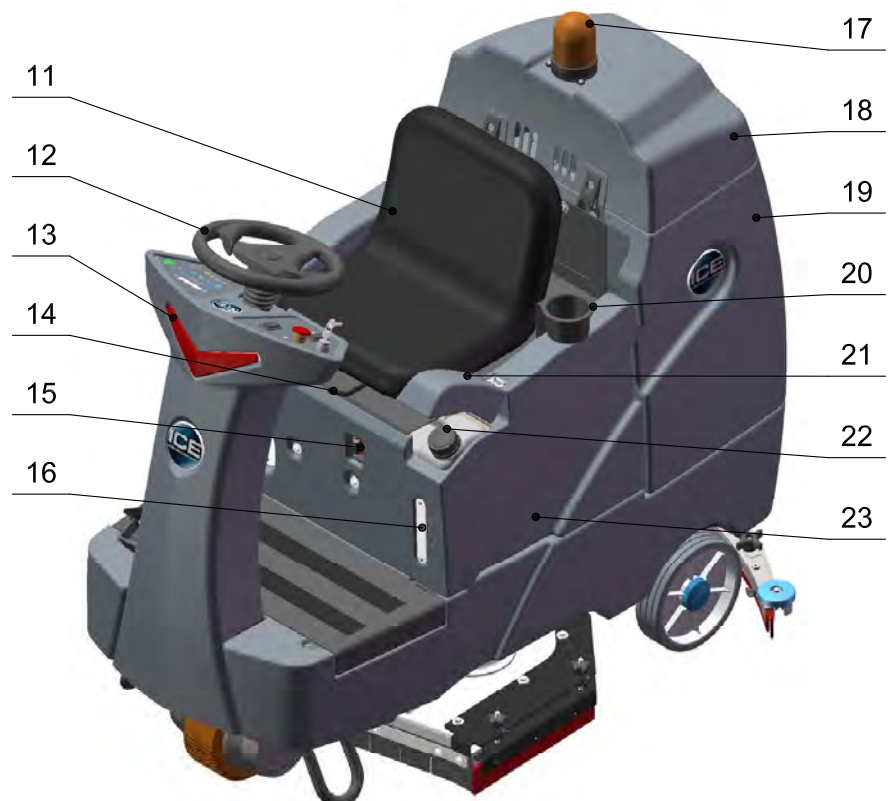

MACHINE COMPONENTEN



- 24. Voor- en achteruit schakelaar
- 25. Aan/uit schakelaar machine
- 26. Noodstop
- 27. Waarschuwinglicht schakelaar
- 28. Helder/dimmen drukschakelaar
- 29. Fouten melder
- 30. LED display scherm
- 31. Multi-fout drukknop
- 32. Reinigingsmiddel dosering en weergave
- 33. Zuigmotor schakeling & indicatie
- 34. In 1 stap beginnen schakeling
- 35. Meer/minder watertoevoer
- 36. Hoorn/toeter
- 37. Meer/minder borsteldruk
- 38. Afvoerslang vuilwater
- 39. Afvoerslang schoonwater
- 40. Zuigslang

MACHINE GEBRUIK KLAARMAKEN

UITPAKKEN VAN DE MACHINE

Controleer de verpakingsdoos/krat op enige schade. Meld beschadigingen direct aan de vervoerder. Controleer of de volgende onderdelen in de verpakking aanwezig zijn:

- Machine
- 4-6Volt batterijen
- Zuigmond
- 2-padhouders
- 2-schrobborstels

1. Verwijder de houten box en plaats de topplaat aan de voorzijde van de pallet. Zie afbeelding.



WAARSCHUWING: Gebruik de machine niet voordat u deze handleiding heeft gelezen en begrepen

2. Installeer de batterijen. (zie hieronder)
3. Verwijder de houten wielblokkeringen.
4. Schakel de machine aan met sleutelschakelaar (nr 25), zorg ervoor dat het schrobdek (3) en zuigmond (5) van de vloer zijn.
5. Neem plaats op de stoel (11), houd het stuur vast en druk het gaspedaal in (9) en rij langzaam de machine van de pallet af.

INSTALLATIE VAN DE BATTERIJEN



WAARSCHUWING: Batterijen geven waterstofgas af. Explosies en brand kunnen een gevolg zijn. Houd open vuur en vonken uit de buurt! **LET OP: Houd de batterij compartiment OPEN tijdens het laden!**

Aanbevolen batterijen:

4-6V, 260AH@20HR AGM of deep cycle tractie batterijen

Max. batterij afmetingen:

300mm (L) X 180mm (B) X 290mm (H)

1. Schakel de machine uit met de sleutelschakelaar.
2. Verwijder de stoel (23)

3. Plaats voorzichtig de batterijen in het compartiment, zoals te zien in onderstaande tekening. Plaats de batterijen vastzetbeugel aan de achterzijde van de batterijen. **LET OP: Laat de batterijen niet vallen in het compartiment!**

4. Monteer de batterijkabels zoals hieronder te zien is.

NOTE: ROOD naar PLUS en ZWART naar de MIN.

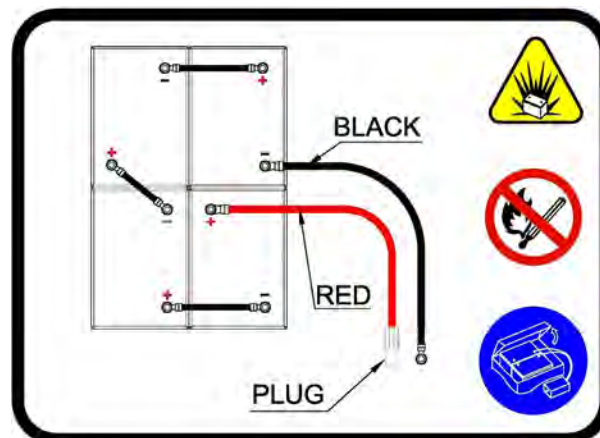

5. Plaats de batterijbox en stoel terug.

MACHINE BEDRIJFSKLAAR MAKEN

INSTALLLEER BORSTELS OF PADHOUDERS

1. Zorg ervoor dat het borsteldek omhoog staat en de machine schakelaar uit is.
2. Bij gebruik van een padhouder, plaats vooraf de juiste diameter en soort pad welke op de te reinigen vloer gebruikt mag worden.
3. Centreer de padhouder of schrobborstel onder het schrobdek en klik deze omhoog op de machine vast.



4. Om een borstel of padhouder te verwijderen, zet de borsteldek eerst omhoog. Verwijder de zijrubber van de borsteldek en klik de borstel of padhouder naar beneden.

MONTEREN VAN DE ZUIGMOND

1. Controleer de zuigmondrubbers of deze schoon en niet beschadigd zijn.
2. Zonodig de zuigrubbers draaien.
3. Zorg ervoor dat de zuigmondplaat waar de zuigmond aan bevestigd moet worden op de bovenste stand staat.
4. Monteer de zuigmond aan de plaat achter de machine. Zorg ervoor dat de vleugelmoeren goed op de plaat zitten en maak deze vast.
5. Sluit de zuigslang aan de zuigmond (machine component, nr 40) Monteer de slangclip zo dat er een zwanenhals ontstaat.

VULLEN SCHOONWATERTANK

De machine is uitgerust met een vulopening aan de zijkant van de machine (nr 2) of een grote opening onder de vuilwatertank die voor vullen naar achteren dient te worden gedaan.

LET OP: Voordat u de vuilwatertank naar achteren zet, zorg ervoor dat deze leeg is. Wanneer u de tank vult met een emmer, zorg ervoor dat deze dan schoon is. Gebruik niet dezelfde emmer om de machine te vullen of de vuilwatertank te ledigen.

 **WAARSCHUWING: Vlamhoudende reinigingsmiddelen kunnen een explosie of vuur veroorzaken. Gebruik geen vlam veroorzakende reinigingsmiddelen in de tank.**

VULLEN REINIGINGSMIDDELENTANK

De machine is uitgerust met een 6 liter reinigingsmiddelentank (nr 22). Open de dekseldop en vul de deze met een reinigingsmiddel en zorg ervoor dat u via het kijkglas de hoeveelheid controleert (nr 16).

De verhouding tussen water en reinigingsmiddel is 0~5%, u kunt deze afstellen door het drukken op de reinigingsmiddelen dosering aan te passen (nr 32).

LET OP: Gebruik alleen voorgeschreven reinigingsmiddelen (schuim arm). Contacteer ICE Benelux of uw groothandel voor het juiste advies.

GEBRUIK VAN DE MACHINE

 **WAARSCHUWING: Gebruik de machine ALLEEN als je deze gebruiksaanwijzing hebt gelezen en begrepen.**

MACHINE CHECK VOOR GEBRUIK

1. Controleer de tank afdichtingen op beschadigingen.
2. Leeg de vuilwatertank mocht hier nog vuil water inzitten, controleer de vuilwaterfilter en reinig deze als het nodig is.
3. Controleer de zuigslang op verstoppingen.
4. Controleer de zuigrubbers op beschadigingen en vervang deze eventueel.
5. Controleer of de vloerpad nog goed is of controleer de borstel.
6. Controleer het gaspedaal en rem op goede werking.

WERKEN MET DE MACHINE

1. Neem plaats op de stoel en stel deze naar behoefte af. (nr 14). **LET OP: De machine rijdt niet als er niemand op de stoel zit.**
2. Zet de machine aan (sleutel), controleer de LED display (nr 30) of er fouten worden aangegeven, werk niet met de machine wanneer er fouten worden weergegeven en los deze op. (Zie fout codes en oplossingen).
3. Selecteer de aanbevolen standen door het drukken van borsteldruk (nr 37), reinigingsmiddelendosering (nr 32) en waterhoeveelheid (nr 35).
LET OP: Gebruik de minimale borsteldruk als mogelijk is voor de reinigingstaak.
4. Activeer de groene drukknop, het schrobdek en de zuigmond gaan automatisch naar beneden, alle functies gaan automatisch aan wanneer u het gaspedaal indrukt.
5. De machine kan zowel vooruit als achteruit schrobben door (nr 24) in de juiste stand te zetten. Wanneer u achteruit gaat rijden zal de zuigmond automatisch omhoog gaan en komt weer naar beneden wanneer u weer vooruit gaat rijden. Bij achteruitrijden zal er een waarschuwingsgeluid komen.
LET OP: Rij langzaam wanneer u achteruit gaat rijden.

6. Trap voorzichtig op het gaspedaal, de machine begint te schrobben en hierna kunt u de snelheid bepalen door het gaspedaal al dan niet verder in te drukken. Hoe dieper het gaspedaal ingedrukt wordt, hoe harder u gaat.

LET OP: Rij langzaam op hellingen en gladde oppervlakken waar u zou kunnen slippen.

7. Om te stoppen met schrobben, druk de groene knop in en het schrobdek en de zuigmond gaan automatisch omhoog en zullen stoppen (zuigmond loopt 3 seconden nog na). Rij een stukje door om het laatste vuile water op te zuigen. Hierna kunt u de machine verrijden.

8. Parkeer de machine en zet deze uit.

REMMEN

De machine wordt door het voorwiel aangedreven.(nr 10), welke is voorzien van een rem. Wanneer u het gaspedaal loslaat zal de de machine stoppen, de parkeerrem zal bij stilstand worden geactiveerd. De machine is uitgerust met een parkeerrem (nr 8), welke gebruikt kan worden wanneer u de machine sneller wil laten stoppen of wanneer u een helling af rijdt. Wanneer u een stijle helling moet afrijden, kunnen wij de rem speciaal afstellen.

NOODSTOP

De machine is uitgerust met een NOODSTOP. (nr 10), Wanneer u deze indrukt zal de machine alle werkende componenten uitzetten en de machine stilzetten. De parkeerrem wordt hierna direct geactiveerd. Om de machine te resetten, zet sleutelschakelaar uit en zet de noodstop terug op zijn hoge stand en zet de machine weer aan. LET OP: Hou altijd het stuur vast!

WANNEER U WERKT MET DE MACHINE



WAARSCHUWING: Vuur of explosief gevaarlijke stoffen, zuig ze niet op!

1. Rij langzaam op hellingen en op gladde oppervlakken, rij langzaam wanneer u bochten moet nemen. Gebruik de machine niet op hellingen meer dan 7%.
2. Rij de machine in een zo recht mogelijke lijn en vermijd het nemen van scherpe bochten.
3. Zorg ervoor dat de machine op dezelfde plaats blijft staan als de borstels/pads nog draaien. Zorg ervoor dat de machine altijd voortbeweegt tijdens het schrobben.
4. Wanneer de zuigrubbers strepen veroorzaken, maak deze zuigrubbers schoon of draai ze om of vervang ze. Veeg van te voren de vloer, dit zorgt voor een optimale vuilwateropname.

5. Voor een optimale reinigingsresultaat is het mogelijk de borstedruk te verhogen, meer water en/of reinigingsmiddel toe te passen. Bij gladde oppervlakken is het ook mogelijk een andere beter toepasbare vloerpad te gebruiken. Vraag hier advies voor bij ICE Benelux.

6. Wanneer het vuilwater buiten de zuigmond komt, stel dan de zijrubbers opnieuw af zodat het water binnen het schrobgedeelte blijft.

7. Wanneer u een schuimend reinigingsmiddel gebruikt dient u een anti schuim product in de vuilwatertank te gebruiken.



WAARSCHUWING: Schuim activeert NIET het waterniveau schakelaar welke de zuigmotor kan beschadigen.

8. Druk op de claxon (nr 36) wanneer er een noodsituatie ontstaat.

9. De machine is uitgerust met een zwaailicht (nr 17) welke u zelf aan of uit kan zetten(nr 24).

10. Wanneer de fout code F11 (Battery very low) verschijnt op het LED display, de machine stopt met schrobben en geeft een alarm. Rij de machine naar een laadpunt en zet hem aan de lader.

11. Wanneer de fout code F8 (RecTank Full) verschijnt op het LED display, zal de zuigmotor direct stoppen en het alarm zal aangaan. Rij de machine naar een punt om de vuilwatertank te ledigen.

12. Wanneer de fout code F9 (SolTank Empty) verschijnt op het LED display, de reinigingsmiddelentank is leeg en het alarm gaat aan, vul deze tank met nieuw reinigingsmiddel.

13. Mochten er andere fout codes op de LED display verschijnen, kijk dan op de pagina fout codes en oplossingen

14. Bij zwaar vervuilde vloeren kunt u deze **DUBBEL SCHROBBEN**. De eerste keer drukt u de groene drukknop in en druk direct de knop van de zuigmotor ook in (nr 33). De zuigmotor gaat uit en de zuigmond blijft naar boven staan. Schrob nu de vloer zonder het water op te zuigen zodat ook het reinigingsmiddel zijn werk kan gaan doen. Bij de 2e keer schrobben activeert u de zuigmotor weer (nr 33) en zuigt hij het vuile water wel op.

15. Wanneer u niet hoeft te schrobben maar wel water wil opzuigen, kunt u ook alleen de zuigmotor (en zuigmond gaat naar beneden) activeren. Het schrobdek blijft omhoog staan.

SPOELEN VAN DE TANKEN

SPOELEN VAN DE VUILWATERTANK

Wanneer u klaar bent met het schrobben of wanneer u de machine gaat hervullen met schoon water, leeg dan altijd de vuilwatertank.



WAARSCHUWING: Wanneer de vuilwatertank niet op tijd wordt geleegd wanneer u de schoonwatertank bijvult, is het mogelijk dat hierdoor de zuigmotor kan beschadigen.

1. Bij het legen van de vuilwatertank kunt u de afvoerslang van de machine halen, omhoog houden en de dop verwijderen en machine legen bij een put.
2. Open de vuilwatertank (nr 18) en spoel deze schoon met water. Maak het gele vuilbakje en het filter schoon. Laat het filter drogen en zet de vuilwatertank deksel altijd open wanneer u de machine niet gebruikt.

SCHOONMAKEN SCHOONWATERTANK

Wanneer u klaar bent is het verstandig de schoonwatertank te ledigen. Langer stilstaand water is niet goed.

1. Leeg de schoonwatertank met de afvoerslang (nr 38), haal de dop eraf en leeg de tank bij een put.
2. Mocht u reinigingsmiddel in de schoonwatertank gebruiken, dan dient deze tank leeg te zijn als de machine niet gebruikt wordt. Dit ter voorkoming van vlokvorming van het reinigingsmiddel.

BATTERIJ LADEN



WAARSCHUWING: Sommige typen batterijen hebben gasvorming. Gasvorming kan explosie en vuur veroorzaken. Houd vonken en vuur weg van de batterijen. **LET OP: Houd de batterij compartiment OPEN tijdens het laden!** Gebruik alleen goedgekeurde (CE) batterij laders met de volgende specificaties:

- Automatische uitschakeling
- Deep cycle lader
- Output current van 20-30 Amps
- Output voltage van 24 volt

BATTERIJ LADER AAN BOORD

Standaard is de machine uitgerust met een batterijlader welke in de machine is gebouwd. De afstelling zijn gedaan volgens de geadviseerde batterijen. Wanneer er andere batterijen worden geplaatst kan het zijn dat de afstellingen veranderd moeten worden.



WAARSCHUWING: De afstellingen van de batterijlader kunnen alleen worden gedaan door een ICE servicemonteur of degene die hiervoor is aangesteld cq bevoegd is. Verkeerde afstellingen kunnen schade veroorzaken aan batterijen en/of lader.

1. Breng de machine naar de laadplaats welke goed geventileerd wordt en zet de machine uit.
2. Bij natte batterijen dient u deze te controleren op zijn vloeistofpeil goed is voordat u gaat laden. Zo niet dan deze graag bijvullen met gedemineraliseerd water tot het juiste niveau.
3. Zet de stoel omhoog voor een goede ventilatie.
4. Sluit de lader op het netwerk aan.
5. De lader zal automatisch beginnen te laden, u kan de status zien door het kijkglas (nr 7). Wanneer het laden begint zal de indicatie rood zijn, dan naar geel en als hij vol is wordt deze groen. De laad cycle is klaar en u kunt de stekker uit het stopcontact halen. **LET OP: De machine kan niet worden gebruikt tijdens het laden**

EXTERNE BATTERIJ LADER (OPTIE)

1. Plaats de externe lader en de machine in een goed te ventileren ruimte
2. Zet de machine uit!
3. Bij natte batterijen dient u deze te controleren op zijn vloeistofpeil goed is voordat u gaat laden. Zo niet dan deze graag bijvullen met gedemineraliseerd water tot het juiste niveau.
4. Sluit de externe lader aan op het 'geaarde' netwerk.
5. Sluit de DC ladersnoer aan op de externe batterij aansluiting (nr 15)
6. De lader zal automatisch beginnen te laden en zal automatisch afslaan wanneer de batterijen geladen zijn.
7. Haal het laadsnoer uit de externe laad stekker poort en de machine is klaar voor gebruik.

PREVENTIEF ONDERHOUD

! **WAARSCHUWING:** Voordat u onderhoud gaat plegen aan de machine, zorg dan dat deze uit staat en de batterijkabel is losgemaakt.

! **WAARSCHUWING:** Wanneer er een reparatie gedaan dient te worden, kan dit alleen door ICE monteurs of aangestelde service dealers worden gedaan. Deze bepalen ook eventuele garantieaanvragen.

DAGELIJK ONDERHOUD

1. Verwijder en controleer de schrobborstel of padhouder. Vervang eventueel de vloerpad bij slijtage of beschadigingen.
2. Ledig de vuil- en schoonwatertank en spoel deze na. Eventueel vuil verwijderen daar waar nodig is.
3. Zet de zuigmond in hoge stand en maak de zuigrubbers met een natte doek schoon. Controleer of de zuigrubbers niet beschadigd zijn. draai ze eventueel om of vervang deze zuigmondrubbers
4. Verwijder het vuilwater zuigmotor filter en maak deze schoon.
5. Maak de machine schoon met een vochtige doek.
6. Herlaad de batterijen.

MAANDELIJKS ONDERHOUD

1. Reinig de bovenkant van de batterijen om roestvorming te voorkomen.
2. Controleer de batterij aansluitingen.
3. Inspecteer en maak de vuilwater afsluitrubbers schoon, bij beschadigingen deze vervangen.
4. Smeer alle in de olie zijnde punten en spray alle draaipunten in met een siliconen spray.
5. Controleer de machine op loszittende moeren
6. Controleer de machine op lekkages.

MOTOREN ONDERHOUD

1. Contacteer ICE Benelux voor elke motor onderhoud.
2. Er dient iedere 250 uur een controle te worden gedaan aan de motor. Schrobborstels moeten worden vervangen wanneer de haren korter zijn dan 15 mm.

BATTERIJ ONDERHOUD

! **WAARSCHUWING:** Sommige typen batterijen hebben gasvorming. Gasvorming kan explosie en vuur veroorzaken. Houd vonken en vuur weg van de batterijen.

! **WAARSCHUWING:** Wanneer er service verricht wordt aan de batterijen dient men altijd handschoenen te dragen. Kom niet in contact met batterijzuren.

LET OP: Voor de beste batterijcondities, laad deze regelmatig op. Niet geladen batterijen zullen minder capaciteit opleveren. Batterijen die vaker tussendoor worden geladen kunnen een kortere levensduur hebben. Kies eventueel voor Litium-ion batterijen om dit te voorkomen (zie ICE i-Synergy machines)

1. Gebruik altijd de juiste batterij laad richting mbt de handleiding.
2. Zorg dat de batterijen en aansluitingen vrij zijn van roest. Eventueel kunt u deze punten reinigen met een oplossing van water/soda en neem deze dan af (1 voor 1) met een vochtige doek. LAAT GEEN WATER/SODA IN DE BATTERIJEN LOPEN.
3. Eventueel kunt u een borstel gebruiken om de roestvorming weg te poetsen.
4. Controleer de aansluitingen op slijtage en vervang ze eventueel.

MACHINE OPSLAG

1. Zet de machine bij geen gebruik altijd binnen.
2. Zet de machine in een goede droge en goed te ventileren ruimte. Deze ruimte dient vorstvrij te zijn.
3. Zet de machine altijd in zijn opstaande stand.
4. Zet de schrobborstels of padhouders altijd in de hoogste stand, dus van de vloer af.
5. Zorg ervoor dat de zuigmond omhoog staat.
6. Wanneer de machine in een ruimte staat waar het kan vriezen, zal erbij reparaties geen aanspraak gedaan kunnen worden op garantie.
7. Spoel de vuilwatertank schoon.
8. Ledig de schoonwatertank wanneer u de machine langer dan 3 dagen niet gebruikt.

GEBRUIKERSHANDLEIDING

FOUTCODE EN OPLOSSINGEN

Deze machine is uitgerust met een LED display en een fout code indicator, u kan de uitslagen bekijken van de fouten met control knoppen (machine componenten, nr 28).

De LED display laat de gewerkte uren zien en batterijniveau status. Wanneer een fout wordt veroorzaakt kun je deze zien op de LED display, en de rode waarschuwingslicht knippert continu en het alarm gaat af.

Wanneer er meer fouten zijn, zal iedere fout een voor een te zien zijn op het display door op (nr 31) multi fouten te drukken.

Wanneer er een fout is veroorzaakt, ga dan NIET continu verder met de machine voordat de fout is verholpen.

Doe de machine uit, los het probleem op en herstart de machine welke het gerapporteerde probleem zal wegnemen.

Wanneer de fout opnieuw verschijnt of kan niet worden opgelost, neem dan contact op met ICE service. Zie het tabel voor meerder oplossingen bij de foutmeldingen.

Fout code	Waarschuwing melding	Fout melding	Oplossing
F1	Sit in Seat	Niemand zit op de stoel	Neem plaats op stoel
		Zitbeveiliging open/stuk	Controleer zitbeveiliging of contact ICE service
F2	Ems active	Noodstop geactiveerd	Reset de noodstop, herstart de machine
		PCB/circuit open	Check circuit or contact ICE service center
F3	Sqge Stall	Zuigmond liftmotor is overhit	Herstart de machine
		Zuigmond liftmotor onderdeelfout	Check zuigmond liftmotor componenten of contacteer ICE service center
F4	Act. OverLoad	Schrobdek liftmotor overhit	Herstart de machine
		Schrobdek liftmotor onderdeelfout	Check schrobdek liftmotor componenten of contacteer ICE service center
F5	Vac. OverLoad	Zuigmotor overhit	1. Schakel machine uit, wacht een tijdje en herstart de machine. 2. Bij blijvende fout melding, contacteer ICE service center.
F6	Bru. OverLoad	Zuigmotor overhit	
F7	Propel Error	Zuigmotor overhit	
F8	RecTank Full	Vuilwatertank is vol	Leeg de vuilwatertank
		Slechte vuilwatertank niveau schakelaar	Vervang of contacteer ICE service center
F9	SolTank Empty	Schoonwatertank is leeg	Vul de schoonwatertank
		Slechte schoonwatertank niveau schakelaar	Vervang of contacteer ICE service center
F10	Bat. Low	Batterijniveau is laag, onder 40%	Laad de batterijen op
F11	Bat. Very Low	Batterijniveau is laag, onder 20%	Laad de batterijen op
		Slechte batterijen	Vervang de batterijen
F12	Brake Open	Remmen/parkeerrem werkt niet	Contacteer ICE service center
F13	Accel. SRO	Gaspedaal werkt niet naar behoren	Herstart de rijsnelheid pedaal
F14	Brake Short	Rem overhit	Herstart de machine
		Slechte remmen	Contacteer ICE service center
F15	No Brush	Geen borstel of padhouder onder de machine	Installeer een borstel of padhouder

TECHNISCHE SPECIFICATIES

MODEL	RS26	RS32
AFMETINGEN L X B X H	1565 × 860 × 1440 mm	1565 × 1030 × 1440 mm
GEWICHT ZONDER BATTERIJEN	280 Kg	290 Kg
GEWICHT MET BATTERIJEN	400 Kg	410 Kg
SCHOONWATERTANK	110 LITER	
VUILWATERTANK	110 LITER	
ZUIGMONDBREEDTE	860 mm	1030 mm
WERKBREEDTE	650 mm	800 mm
THEORETISCHE CAPACITEIT	4300 m ² h	5200 m ² h
RIJSNELHEID (NIET WERKEND)	6.5 Km/h	
DRAAICIRKEL	1800mm	1900mm
BORSTEL/PADDRUK	35Kg / 55Kg / 75Kg	
CHEMIE DOSERING	0 ~ 2.0 L/ Min	
RIJMOTOR	24VDC 850W	
BORSTELMOTOR	24VDC 450W × 2	
ZUIGMOTOR	24VDC 450W	
BATTERIJEN	4 × 6V,260AH@20 hr	
WERKCAPACITEIT 1 LADING	3~3.5 Hours	
VOLTAGE	24V	
GELUIDSNIVEAU	68 dB(A)	
HELLING %	Schrobben: 4°/7% Transpor (leeg):10°/17.5%	